

Комитет по образованию
администрации Ханты-Мансийского района
муниципальное автономное учреждение
дополнительного образования Ханты-Мансийского района
«Центр дополнительного образования»

Принята на заседании
педагогического совета
протокол № 1 от 31.08.2023 года

Утверждаю:
Директор МАУ ДО ХМР «Центр
дополнительного образования»
Н.И. Фуртунэ
приказ № 257-О от 31.08.2023 г.



**Дополнительная общеобразовательная общеразвивающая программа
социально-гуманитарной направленности
«Военно-патриотический клуб «Юнармеец»**
возраст обучающихся: 16 - 17 лет
срок реализации: 4 месяца

Автор-составитель:
Галченко Евгений Петрович,
педагог дополнительного образования

п.Горноправдинск, 2023 год

Раздел I. «Комплекс основных характеристик дополнительной общеобразовательной общеразвивающей программы»

1. Пояснительная записка

«Историческое значение каждого русского человека измеряется его заслугами Родине, его человеческое достоинство – силой его патриотизма.»

(Н.Г.Чернышевский)

Дополнительная общеобразовательная общеразвивающая программа «Военно-патриотический клуб «Юнармеец» (далее - «ВПК «Юнармеец») разработана с учетом современных требований и основных законодательных и нормативных актов Российской Федерации:

Федеральный Закон Российской Федерации от 29.12.2012 № 273-ФЗ «Об образовании в Российской Федерации»;

Распоряжение Правительства Российской Федерации от 31.03.2022 № 678-р «Об утверждении Концепции развития дополнительного образования детей до 2030 года»;

Приказ Министерства просвещения Российской Федерации от 27.07.2022 № 629 «Об утверждении Порядка организации и осуществления образовательной деятельности по дополнительным общеобразовательным программам»;

Письмо Министерства образования и науки Российской Федерации от 18.11.2015 № 09-3242 «О направлении методических рекомендаций по проектированию дополнительных общеобразовательных программ (включая разноуровневые программы);

Постановление Главного государственного санитарного врача Российской Федерации от 28.09.2020 № 28 «Об утверждении санитарных правил СП 2.4.3648-20 «Санитарно-эпидемиологические требования к организациям воспитания и обучения, отдыха и оздоровления детей и молодежи»;

Письмо Министерства просвещения Российской Федерации от 19.03.2020 № ГД-39/40 «О направлении методических рекомендаций (вместе с «Методическими рекомендациями по реализации образовательных программ начального общего, основного общего, среднего общего образования, образовательных программ среднего профессионального образования и дополнительных общеобразовательных программ с применением электронного обучения и дистанционных образовательных технологий»);

Письмо Министерства просвещения Российской Федерации от 31.01.2022 № ДГ-245/046 «О направлении методических рекомендаций» (вместе с «Методическими рекомендациями по реализации дополнительных

общеобразовательных программ с применением электронного обучения и дистанционных образовательных технологий»);

Приказ Департамента образования и молодежной политики Ханты-Мансийского автономного округа–Югры от 04.08.2016 № 1224 «Об утверждении Правил персонифицированного финансирования дополнительного образования детей в Ханты-Мансийском автономном округе – Югре»;

Приказ Департамента образования и науки Ханты-Мансийского автономного округа - Югры от 31.03.2023 №10-П-775 «О внесении изменений в приказ Департамента образования и молодежной политики Ханты-Мансийского автономного округа – Югры от 4 августа 2016 года № 1224 «Об утверждении Правил персонифицированного финансирования дополнительного образования детей в Ханты-Мансийском автономном округе – Югре»;

Приказ Департамента образования и науки Ханты-Мансийского автономного округа - Югры от 04.07.2023 №10-П-1649 «О внесении изменений в приказ Департамента образования и молодежной политики Ханты-Мансийского автономного округа – Югры от 4 августа 2016 года № 1224 «Об утверждении Правил персонифицированного финансирования дополнительного образования детей в Ханты-Мансийском автономном округе – Югре»;

Региональный проект «Успех каждого ребенка» (Шифр проекта 045-П00 от 13 ноября 2018 г.);

Устав Всероссийского детско-юношеского военно-патриотического общественного движения «Юнармия».

Распоряжение администрации Ханты-Мансийского района от 01.08.2023 № 604-р «Об организации оказания муниципальных услуг в социальной сфере в Ханты-Мансийском районе»;

Постановление администрации Ханты-Мансийского района от 16.08.2023 № 411 «Об утверждении Положения о персонифицированном образовании в Ханты-Мансийском районе»;

Устав муниципального автономного учреждения дополнительного образования Ханты-Мансийского района «Центр дополнительного образования»;

Иные локальные нормативные акты муниципального автономного учреждения дополнительного образования Ханты-Мансийского района «Центр дополнительного образования».

Актуальность.

На этапе современного общественного развития России остро стоит задача духовного возрождения нации. Особую актуальность этот вопрос приобрёл в сфере гражданско-патриотического воспитания подрастающего поколения.

Патриотическое воспитание одно из приоритетных направлений в современной молодёжной политике так как, по сути, речь идет о завтрашнем дне России, ценностных ориентирах нашего общества, а по большому счету - о национальной безопасности страны, корни которой кроются в воспитании, гражданском становлении подрастающего поколения, формировании у него готовности к достойному служению Отечеству. Исключительно важно, каким

будет человек будущего, в какой мере он освоит две важные социальные роли – роль гражданина и роль патриота.

О ценности патриотического воспитания и патриотизме в целом, в одном из своих выступлений В.В. Путин говорит, как о прочном фундаменте, на котором должно строиться будущее. «Мы должны строить своё будущее на прочном фундаменте. И такой фундамент – это патриотизм. Мы, как бы долго ни обсуждали, что может быть фундаментом, прочным моральным основанием для нашей страны, ничего другого всё равно не придумаем. Это уважение к своей истории и традициям, духовным ценностям наших народов, нашей тысячелетней культуре и уникальному опыту сосуществования сотен народов и языков на территории России. (...)»

Решение множества проблем в жизни страны во многом зависит от уровня сформированности гражданской позиции у подрастающего поколения, потребности в духовно-нравственном совершенствовании, уважения к историко-культурному наследию своего народа и всех народов России.

Патриотизм - это чувство, которое делает народ и каждого человека ответственным за жизнь страны и проявляется в поступках и деятельности человека. Патриотизм - это любовь к Родине, преданность своему Отечеству, стремление служить его интересам и готовность к его защите. Но вот любить и беречь можно только то, что чувствуешь, знаешь и понимаешь.

Особые возможности и преимущества в вопросах патриотического воспитания детей и подростков принадлежат учреждениям дополнительного образования детей.

Воспитание и обучение подрастающего поколения должно быть построено так, чтобы дети, выросшие в нашей стране, стали людьми, которых волнует судьба своей Родины. Людьми, которые будут гордиться своей Родиной, а значит, когда это будет необходимо, смогут ее защитить.

Дополнительная общеобразовательная программа «ВПК «Юнармеец» направлена на создание условий для формирования в сознании у обучающихся таких базовых понятий, как Родина, Отечество, патриотизм, долг перед Родиной, положительное отношение к этим понятиям и убеждение в их значимости.

Направленность программы: социально-гуманитарная (по виду деятельности – военно-патриотическая).

Педагогическая целесообразность программы основывается на следующих принципах:

- педагогический процесс строится в соответствии с возрастными и индивидуальными особенностями участников программы;
- в программе учитываются зоны ближайшего развития, которые определяют возможности участников программы;
- воспитательный процесс направлен на развитие самовоспитания, самообразования участников программы;
- в программе учтены индивидуальные интересы, склонности, способности, возможности, психофизиологические и иные особенности участников программы;

- личность ребенка будет развиваться в целостном процессе, который должен включать в себя все направления деятельности (общение, творчество, спорт, и т.д.).

Отличительная особенность программы.

Дополнительная общеобразовательная общеразвивающая программа «ВПК «Юнармеец» - это комплекс организационных, методических, информационных мероприятий по развитию и совершенствованию патриотического воспитания подрастающего поколения.

Особенностью данной программы является реализация широкого спектра деятельности, направленной на патриотическое воспитание: общественно-государственная подготовка, история Российской армии, дни воинской славы России, ВВПОД «Юнармия», история возникновения и развития стрелкового оружия, строевая и тактическая подготовка (лазертаг), практические занятия по стрельбе из пневматического оружия.

Содержание каждого раздела имеет свои задачи воспитания и обучения. Программа предполагает постепенное расширение и существенное углубление знаний, развитие умений и навыков учащихся, более глубокое усвоение материала путём последовательного прохождения всех разделов.

Отличительная особенность программы заключается ещё и в том, что практические занятия в тире, оборудованном для занятий по стрельбе из пневматического оружия, в значительной мере привлекающие детей, дают возможность довести до них историю, культуру и традиции нашей страны. А это памятные события, значимые даты, и конечно люди, оставившие заметный след в истории.

Один из вариантов ознакомления с историческими событиями - посещение виртуальных интерактивных музеев. Виртуальная экскурсия – это организационная форма обучения, отличающаяся от реальной экскурсии виртуальным отображением реально – существующих объектов.

Программой планируется использование документальной, технической и художественной литературы. Теоретический материал и специальная информация, необходимые для образовательного процесса, адаптируются соответственно возрасту и развитию обучающихся и доводятся до детей в доступной форме.

Для формирования у детей осознанного отношения к Родине, ее прошлому, настоящему и будущему, необходима прочная база, коей являются знания истории страны, края, где родился, о праздниках и ратных подвигах и помощь в этом окажут художественные и документальные фильмы.

В настоящее время большое внимание уделяется сохранению здоровья школьников. Большинство практических занятий по программе «ВПК «Юнармеец», а также военно-спортивные игры и военизированные эстафеты проводятся на открытом воздухе с использованием современных технологий (лазертаг-оборудование).

Чем больше подросток получает информации и приобретает практических навыков, тем серьезнее его психологическая подготовка и выше эмоционально-волевая устойчивость.

Занятия в объединении дадут детям:

- знания, способствующие формированию чувства уважения и гордости, за многовековую историю народа населяющего территорию Российской Федерации;

- умения и навыки, расширяющие их эрудицию, и влияющие на профессиональную ориентацию учащихся при дальнейшем выборе профессии.

Адресат программы – возраст обучающихся по программе 11- 18 лет. Образовательный процесс осуществляется в разновозрастных группах, с учетом индивидуальных возрастных, психологических и физиологических особенностей развития обучающихся и направлен на их активную учебно-познавательную деятельность.

Сроки реализации программы и возраст обучающихся.

Срок реализации программы 4 месяца, возраст обучающихся 16-17 лет.

Обучение в объединении разделено по сложности в соответствии методам и средствам обучения:

Одна группа – 6 недельных часов (1 ставка).

базовый модуль «ВПК «Юнармеец» с 01.09.2023 по 31.12.2023 года, 16 недель – 96 часов.

Формы обучения: основная форма обучения – очная (Федеральный Закон от 29.12.2012 № 273-ФЗ, гл. 2, ст. 17, п. 2).

В период карантина либо в период актированных дней, когда дети по уважительной причине (неблагоприятная эпидемиологическая обстановка, низкая температура воздуха) не могут посещать занятия в образовательном учреждении допускается очно-заочная форма обучения (Закон № 273-ФЗ, гл. 2, ст. 17, п. 4).

Очно-заочная форма обучения предполагает проведение учебных занятий, индивидуальных и групповых консультаций обучающихся с применением дистанционных образовательных технологий.

При проведении теоретических занятий с обучающимися основной формой обучения является рассказ-беседа, при которой обучающиеся на любом этапе рассказа педагога могут вступать с ним в диалог.

Сделать теоретическую часть занятия максимально содержательной и интенсивной позволяют:

- использование наглядного и раздаточного материала;
- использование технических средств обучения;
- привлечение к подготовке и изложению теоретического материала самих обучающихся детского объединения (начиная со второго года обучения);
- использование игровых методов обучения.

Изучение содержания программы осуществляется в разнообразных формах:

- учебно-тренировочное занятие (содержание учебного материала должно соответствовать обучающей и воспитательной задаче).

- тематические экскурсии (могут являться разновидностью занятий либо культурно- досуговым мероприятием).

- дискуссии, ролевые игры по тематике программы.

- совместная деятельность педагога и обучающихся. Участие в совместном труде, например, в субботнике или работах по поддержанию материальной базы, что предполагает использование педагогом личного примера как метода решения воспитательной задачи.

- досуговые, массовые мероприятия, соревнования, посвященные различным историческим памятным датам.

- выездные формы занятий – экскурсии, соревнования.

Кроме названных выше существуют и другие формы занятий:

- клубный день (собираются все группы, приходят интересные люди, проводятся беседы, просмотр и обсуждение видеоматериалов и т.п.);

- виртуальные экскурсии по историческим местам;

- участие в соревнованиях и слетах;

- учебные семинары;

- волонтерская и добровольческая деятельность;

- Вахта Памяти;

- показательные выступления.

Ведущими методами обучения по данной программе являются:

Словесные методы – объяснение, рассказ, лекция, беседа, дискуссия, опрос, этическая беседа, инструкция.

Метод убеждения – разъяснение, эмоционально-словесное воздействие, внушение, просьба.

Метод показа – демонстрация изучаемых действий, экскурсия и т.п.

Метод упражнения – систематическое выполнение и повторение изучаемых действий, закрепление полученных знаний, умений и навыков.

Метод состязательности – поддержание у обучающихся интереса к изучаемому материалу, проверка на практике действенности полученных знаний и умений, демонстрация и сравнение достижений обучающихся, определение успехов, ошибок и путей их исправления.

В основу отбора и систематизации материала дополнительной общеобразовательной общеразвивающей программы «ВПК «Юнармеец» положены принципы комплексности, преемственности и вариативности.

Особенности организации образовательной деятельности.

Наполняемость групп: минимальное число обучающихся 7 человек, максимальное – 30 человек.

Деятельность детей в объединении «ВПК «Юнармеец» осуществляется в разновозрастных группах.

Принцип набора в объединение свободный, добровольный на основании заявления родителей (законных представителей). Группы формируются с учетом интересов и потребностей детей. Программа не предъявляет требований к

содержанию и объему стартовых знаний. Учебные занятия проводятся по группам и подгруппам.

Допускается проведение занятий с переменным составом обучающихся, запись которых ведется в журнале.

Каждый обучающийся имеет право заниматься в нескольких объединениях, менять их.

Организация и содержание образовательного процесса строится на принципах:

- добровольности, выражающейся в обеспечении детям возможности смены вида деятельности;

- гуманизма, который проявляется в искренней заинтересованности педагогов к успехам, проблемам воспитанников, в признании индивидуальности каждого и в предъявлении разумной требовательности в образовательном процессе;

- доступности и последовательности, отражающиеся в построении программного материала и организации образовательного процесса в целом, который осуществляется с учётом возрастных и индивидуальных особенностей и способностей обучающихся.

Основными принципами реализации общеобразовательной общеразвивающей программы являются:

- **принцип комплексности:** взаимосвязь всех сторон образовательного процесса: теоретической, практической и психологической подготовки, педагогического контроля;

- **принцип вариативности** дает определенную свободу выбора средств и методов обучения;

- **принцип развивающего обучения:** развитие личности ребёнка направлено на умение сравнивать и обобщать, видеть и понимать;

- **принцип сознательности** – осмысленное вдумчивое отношение детей к занятиям, знание и понимание целей и задач занятий, оценка своих сил и возможностей, критическое отношение к своим действиям на занятиях.

- **принцип активности:** необходимо построить учебный процесс таким образом, чтобы обучающиеся не просто воспринимали предлагаемый материал, но и стремились закрепить полученные знания и умения, анализировали свои ошибки и достижения, самостоятельно решали поставленные задачи;

- **принцип преемственности, систематичности и последовательности:** предлагаемый для изучения материал является логическим продолжением ранее изученного, закрепляет и развивает достигнутое, способствует повышению уровня развития обучающегося; подача нового материала постепенная и последовательная от простого к сложному, от известного к неизвестному;

- **принцип наглядности:** обучение должно быть наглядным и включать в себя практический показ изучаемых действий, показ наглядных пособий, которые положительно влияют на восприятие обучающимися учебного и фактического материала;

- **принцип ориентированности:** формирование единства знаний, умений и их применение на практике: организация деятельности, в которой обучающиеся убеждались бы в истинности и жизненной силе получаемых знаний, овладевали бы умениями и навыками социально ценностного поведения;

- **принцип прочности:** необходимо стремиться к тому, чтобы приобретенные знания, умения и навыки обучающихся были проверены и прочно закреплены практически на мероприятиях (в том числе и выездных), что будет влиять на интерес обучающихся к занятиям;

- **принцип контроля:** регулярный контроль за усвоением учащимися программного материала даст возможность анализировать ход образовательного процесса и вносить в него необходимые изменения.

Программа предусматривает чередование двух видов занятий - теоретических и практических. Изучение теоретического материала осуществляется в форме бесед, которые проводятся, как правило, в начале занятий (как часть комплексного занятия). Кроме того, теоретические сведения сообщаются детям в процессе проведения практических занятий

Чтобы занятия, посвященные значимым историческим событиям, не были скучными и не содержали набор простых дат и фактов, целесообразно разделить их на весь учебный год, по возможности приурочив изучение тем к конкретным историческим событиям, например, дням русской воинской славы, юбилеям и т.д.

Режим, периодичность и продолжительность занятий.

- общее количество учебных часов в год - 96 часов (1 группа);

- периодичность и продолжительность занятий - группа занимается **6 часов в неделю (3 раза в неделю по 2 часа).**

Образовательный период - 4 месяца с 01 сентября по 31 декабря 2023 года

Режим занятий объединения действует согласно расписанию занятий (без осенних каникул).

Единицей измерения учебного времени и основной формой организации учебно-воспитательной работы в учреждении является учебное занятие. Продолжительность 1 занятия - 40 минут, между занятиями предусмотрены 10 минутные перерывы (СанПиН 2.4.3648-20). Продолжительность учебной недели – 6 дней.

В летний период (4 недели) работа осуществляется по Плану учебно-воспитательных мероприятий на летний период (см. Приложение 2) – 72 учебных часа, которые не включаются в основной Учебный план. Как правило, в это время педагог осуществляет свою деятельность в летнем оздоровительном лагере с дневным пребыванием детей, который в учреждении организовывается ежегодно.

2. Цели и задачи программы

Программа «ВПК «Юнармеец» направлена на формирование и развитие личности, на воспитание у школьников уважения и любви к Родине, её героическому прошлому, к традициям Вооружённых Сил, способствует

формированию знаний, умений и навыков, необходимых для подготовки будущих защитников Отечества, сохранению и укреплению здоровья, развитию социальной активности обучающихся, решению проблемы расширения образовательного пространства.

Цель программы: приобретение обучающимися дополнительных знаний и умений в области истории, географии, начальной военной подготовки, физической культуры и спорта.

Задачи:

обучающие:

- способствовать получению обучающимися новых знаний по общественно-государственной подготовке, начальной военной подготовке, физической и специальной подготовке.

- ознакомить с ВВПОД «Юнармия» (Устав, структура, гимн и символика движения,

- дать начальные знания о Вооруженных силах, совершенствовать знания по истории Вооруженных сил;

- сформировать у учащихся наиболее полные знания и представления об истории и возникновении стрелкового спорта;

- научить учащихся владеть пневматическим оружием;

развивающие:

- развивать гражданственность и национальное самосознание учащихся;

- развивать интерес к воинским специальностям, совершенствовать разностороннее развитие подростков для предстоящей службы в Вооруженных Силах Российской Федерации;

- развивать интерес к истории и культуре страны и родного края;

- развивать коммуникативные и организаторские способности;

- развивать наблюдательность, память, внимание, мышление, инициативу, исполнительность, дисциплинированность, волевые и морально-психологические качества, смелость и решительность в принятии самостоятельных решений;

воспитательные:

- воспитывать чувство долга и гордости за свою страну и Вооруженные силы;

- воспитывать чувство гордости и глубокого уважения к государственным символам и Законам Российской Федерации;

- формировать чувство ответственности.

- воспитывать у обучающихся готовность к труду на благо Отечества;

- формировать в сознании и чувствах обучающихся патриотических ценностей, взглядов и убеждений, воспитывать уважения к культурному и историческому прошлому России, к традициям родного края

- формировать у учащихся потребность в здоровом образе жизни.

Программа выполняет следующие функции:

- социально - коммуникативная – на занятиях в объединении ребенок включен во взаимоотношения со сверстниками и взрослыми, при этом формируются навыки проживания в коллективе;
- воспитывающая – проявление и формирование морально-волевых качеств личности в различных моделях жизненных ситуаций;
- развивающая - создание условий для развития положительных качеств, активизация резервных возможностей личности;
- обучающая - развитие умений и навыков: внимание, память, общение;
- оздоровительная - укрепление здоровья через соревнования и другие виды деятельности на свежем воздухе.

3. Содержание программы

Учебный план

Цель: приобретение обучающимися дополнительных знаний и умений в области истории, географии, начальной военной подготовки, физической культуры и спорта.

Задачи:

обучающие:

- способствовать получению обучающимися новых знаний по общественно-государственной подготовке, начальной военной подготовке, физической и специальной подготовке.

- ознакомить с ВВПОД «Юнармия» (Устав, структура, гимн и символика движения,

- дать начальные знания о Вооруженных силах, совершенствовать знания по истории Вооруженных сил;

- сформировать у учащихся наиболее полные знания и представления об истории и возникновении стрелкового спорта;

развивающие:

- развивать гражданственность и национальное самосознание учащихся;

- развивать интерес к воинским специальностям, совершенствовать разностороннее развитие подростков для предстоящей службы в Вооруженных Силах Российской Федерации;

- развивать интерес к истории и культуре страны и родного края;

- развивать коммуникативные и организаторские способности;

- развивать наблюдательность, память, внимание, мышление, инициативу, исполнительность, дисциплинированность, волевые и морально-психологические качества, смелость и решительность в принятии самостоятельных решений;

воспитательные:

- воспитывать чувство долга и гордости за свою страну и Вооруженные силы;

- воспитывать чувство гордости и глубокого уважения к государственным символам и Законам Российской Федерации;

- формировать чувство ответственности.
- воспитывать у обучающихся готовность к труду на благо Отечества;
- формировать в сознании и чувствах обучающихся патриотических ценностей, взглядов и убеждений, воспитывать уважения к культурному и историческому прошлому России, к традициям родного края
- формировать у учащихся потребность в здоровом образе жизни.

№ п/п	Название раздела, тема	Количество часов			Формы аттестации/ контроля
		Всего	Теория	Практика	
Вводное (организационное) занятие		2	2	-	
1.	Введение в образовательную программу.	2	2	-	Беседа, устный опрос
Общественно-государственная подготовка		8	4,5	3,5	
2.	Государственные символы Российской Федерации.	2	1	1	Беседа, викторина
3.	Моя малая родина. ХМАО-Югра.	2	1,5	0,5	Беседа, устный опрос
4.	Вооруженные Силы Российской Федерации.	2	1	1	Беседа, викторина
5.	ВВПОД Юнармия.	2	1	1	Беседа, тест
Военная история и ВС РФ		12	8	4	
6.	Патриотизм: основа, истоки, традиции.	2	1,5	0,5	Беседа, устный опрос
7.	Русская армия: прошлое, настоящее и будущее.	2	1,5	0,5	Беседа, устный опрос
8.	Выдающиеся русские адмиралы и полководцы.	2	1,5	0,5	Беседа, устный опрос
9.	Выдающиеся военные ученые и конструкторы России.	2	1,5	0,5	Беседа, устный опрос
10.	Военная форма и знаки различия. Армия: этикет и культура общения.	2	1	1	Беседа, тест
11.	Войсковые и корабельные воинские звания военнослужащих	2	1	1	Беседа, викторина
Символы воинской чести		8	3,5	4,5	
12	Боевые традиции Российской Армии и Военно-Морского Флота.	2	1	1	Беседа, устный опрос
13.	Наградная система Российской Федерации. Ордена и медали.	2	1	1	Беседа, устный опрос

14.	Земляки – Герои Советского Союза и Российской Федерации.	2	1	1	Беседа, устный опрос
15.	Интеллектуальная игра «Ратные страницы истории Отечества».	2	0,5	1,5	Беседа, игра
Военно-патриотическое наследие		16	7	9	
16.	Дни славы русского оружия.	2	1	1	Беседа, опрос
17.	Ливонский поход на Русь (1240-1242). Монголо-татарское иго.	2	1	1	Беседа, опрос
18.	Северная война 1700-1721 годов.	2	1	1	Беседа, опрос
19.	Русско-турецкие войны 1768-1774 и 1787-1791 годов.	2	1	1	Беседа, опрос
20.	Отечественная война 1812 года. Крымская война 1853-1856 годов.	2	1	1	Беседа, опрос
21.	Великая Отечественная война 1941-1945 года. Маршалы Победы.	2	1	1	Беседа, опрос
22.	Памятные даты в истории Отечества.	2	1	1	Беседа, опрос
23.	Места боевой славы. Виртуальная экскурсия.	2	-	2	Беседа, опрос
Начальная военная подготовка.					
Строевая подготовка		26	6	20	
24.	Строевой устав ВС РФ. Строй, его элементы. Предварительная и исполнительная команды.	2	0,5	1,5	Беседа, устный опрос
25.	Строевая стойка. Выполнение команд на месте без движения	2	0,5	1,5	Наблюдение, анализ выполнения
26.	Строевая стойка. Выполнение команд на месте без движения	2	0,5	1,5	Наблюдение, анализ выполнения
27.	Строевой, походный и парадный шаг. Повороты в движении.	2	0,5	1,5	Наблюдение, анализ выполнения
28.	Выполнение воинского приветствия без оружия на месте и в движении.	2	0,5	1,5	Наблюдение, анализ выполнения
29.	Перестроение отделения из одной шеренги в две.	2	0,5	1,5	Наблюдение, анализ выполнения
30.	Выход из строя (из 1-ой шеренги, из 2-ой шеренги) и возвращение в строй.	2	0,5	1,5	Наблюдение, анализ выполнения
31.	Парадный расчет. Движение в	2	0,5	1,5	Наблюдение,

	парадном строю.				анализ выполнения
32.	Знаменная группа. Практическое занятие.	2	0,5	1,5	Наблюдение, анализ выполнения
33.	Зачетное занятие по строевой подготовке без оружия.	2	-	2	Зачет
34.	Строевая стойка с оружием. Выполнение приемов с оружием на месте.	2	0,5	1,5	Наблюдение, анализ выполнения
35.	Повороты и движение с оружием. Выполнение воинского приветствия с оружием в движении.	2	0,5	1,5	Наблюдение, анализ выполнения
36.	Зачетное занятие по строевой подготовке с оружием.	2	0,5	1,5	Зачет
Огневая подготовка		24	9	15	
Ручное стрелковое оружие и боеприпасы		20	8	12	
37.	История появления и эволюция огнестрельного оружия.	2	2	-	Беседа, опрос
38.	Просмотр видеофильма: новые виды стрелкового вооружения и боевой техники ВС РФ.	2	1	1	Наблюдение, опрос
39.	Пистолет Макарова, назначение, ттх. Норматив № 13 (14) по неполной разборке (сборке) оружия.	2	0,5	1,5	Практические упражнения
40.	Автомат Калашникова АК-74М, назначение, ттх. Норматив № 13 (14) по неполной разборке (сборке) оружия.	2	1	1	Беседа, опрос
41.	Выполнение нормативов № 13 (14) по неполной разборке (сборке) АК-74М.	2	-	2	Соревнование, анализ выполнения
42.	Патроны 5,45x39 мм. Норматив № 16 снаряжение магазина патронами. Выполнение норматива № 16.	2	0,5	1,5	Практические упражнения
43.	Соревнование в группе по выполнению нормативов № 13, 14 и 16.	2	0,5	1,5	Соревнование
44.	Ручные осколочные гранаты. Изготовка для метания гранаты. Метание гранаты на точность.	2	0,5	1,5	Беседа, опрос
45.	История и эволюция пневматического оружия. ТТХ,	2	1	1	Беседа, устный опрос

	устройство, назначение.				
46.	Виртуальный тур «История стрелкового и холодного оружия с XIV века до 1945 года».	2	1	1	Занятие – экскурсия опрос
Теоретическая основа комплексной подготовки стрелка.		4	1	3	
47.	Общие сведения о строении организма человека. Здоровый образ жизни.	2	0,5	1,5	Беседа, опрос
48.	Методика подготовки стрелка.	2	0,5	1,5	Беседа, опрос
	Итого:	96	40	56	

Содержание учебного плана базовый модуль «ВПК «Юнармеец» (16-17 лет)

1. Вводное (организационное) занятие (всего – 2 ч., теория – 2 ч.)

Ознакомление с образовательной программой, расписанием.

Инструктаж по технике безопасности с обучающимися по поведению на занятиях в помещении и на улице. Правила поведения в учебном кабинете.

Первичная диагностика обучающихся.

2. Общественно-государственная подготовка (всего – 8 ч., теория – 4,5 ч., практика – 3,5 ч.)

Государственные символы Российской Федерации: герб, гимн и флаг. Правила поведения при исполнении гимна и выносе флага. Конституция Российской Федерации.

Краткая история Ханты – Мансийского автономного округа. Официальные символы Ханты – Мансийского округа – Югра. Горноправдинск - страницы истории малой Родины

Виды и рода войск. Знакомства с профессиями, связанными с использованием оружия – сотрудник военный, полиции, охранник, спортсмен.

Всероссийское детско-юношеское военно-патриотическое общественное движение ЮНАРМИЯ: Устав, цели и задачи.

3. Военная история и ВС РФ (всего – 12 ч., теория – 8 ч., практика – 4 ч.)

Русская армия: прошлое, настоящее и будущее: ратная слава русских дружин; 18 век – век русской воинской славы; русская армия XIX века; армия и флот России XX века; армия России на современном этапе. Выдающиеся российские адмиралы и полководцы. Выдающиеся военные ученые и конструкторы России.

Военная форма и знаки различия. Армия: этикет и культура общения. Войсковые и корабельные воинские звания военнослужащих

4. Символы воинской чести (всего – 8 ч., теория – 3,5 ч., практика – 4,5 ч.)

Боевые традиции Российской Армии и Военно-Морского Флота. Ритуалы Вооруженных Сил Российской Федерации. Военная присяга, ее значение в жизни, учебе и боевой деятельности войск. Боевое Знамя воинской части - символ воинской чести, доблести и славы. Музей Боевой славы. Боевой путь воинской части.

Ордена и медали - почетные награды за воинские отличия и заслуги в бою и военной службе. Происхождение Георгиевской ленты.

Земляки – Герои Советского Союза и Российской Федерации.

Интеллектуальная игра «Ратные страницы истории Отечества».

5. Военно-патриотическое наследие (всего – 16 ч., теория – 7 ч., практика – 9 ч.)

Дни славы русского оружия. 18 апреля - День победы русских воинов князя Александра Невского над немецкими рыцарями на Чудском озере (Ледовое побоище, 1242 год);

21 сентября - День победы русских полков во главе с великим князем Дмитрием Донским над монголо-татарскими войсками в Куликовской битве (1380 год);

10 июля - День победы русской армии под командованием Петра Первого над шведами в Полтавском сражении (1709 год);

9 августа - День первой в российской истории морской победы русского флота под командованием Петра Первого над шведами у мыса Гангут (1714 год);

7 июля - День победы русского флота над турецким флотом в Чесменском сражении (1770 год);

24 декабря - День взятия турецкой крепости Измаил русскими войсками под командованием А.В. Суворова (1790 год);

11 сентября - День победы русской эскадры под командованием Ф.Ф. Ушакова над турецкой эскадрой у мыса Тендра (1790 год);

8 сентября - День Бородинского сражения русской армии под командованием М.И. Кутузова с французской армией (1812 год);

1 декабря - День победы русской эскадры под командованием П.С. Нахимова над турецкой эскадрой у мыса Синоп (1853 год);

7 ноября - День проведения военного парада на Красной площади в городе Москве в ознаменование двадцать четвертой годовщины Великой Октябрьской социалистической революции (1941 год);

5 декабря - День начала контрнаступления советских войск против немецко-фашистских войск в битве под Москвой (1941 год);

2 февраля - День разгрома советскими войсками немецко-фашистских войск в Сталинградской битве (1943 год);

23 августа - День разгрома советскими войсками немецко-фашистских войск в Курской битве (1943 год);

27 января - День полного освобождения Ленинграда от фашистской блокады (1944 год);

9 мая - День Победы советского народа в Великой Отечественной войне 1941 - 1945 годов (1945 год);

23 февраля - День защитника Отечества;

4 ноября - День народного единства.

Памятные даты в истории Отечества, связанные с важнейшими историческими событиями в жизни государства и общества. Формы увековечения памяти воинов России.

Места боевой славы. Виртуальная экскурсия в Государственный музей героической обороны и освобождения Севастополя. Диорама "Штурм Сапун-горы 7 мая 1944 г."

6. Начальная военная подготовка.

6.1. Строевая подготовка (строевые приемы и движение без оружия и с оружием) (всего – 26 ч., теория – 6 ч., практика – 20 ч.)

Ознакомление с основными положениями Строевого устава Вооруженных сил РФ. Военская дисциплина.

Обязанности военнослужащих перед построением и в строю. Выполнение команд: «Становись», «Равняйсь», «Смирно», «Вольно», «Заправиться». Повороты на месте.

Строевой устав Вооруженных Сил РФ. Строй, его элементы и их определения. Предварительная и исполнительная команды. Команды для построения подразделений. Обязанности командиров и военнослужащих.

Строевая стойка. Выполнение команд «Становись», «Равняйсь», «Смирно», «Вольно», «Заправиться». Повороты на месте. Выполнение команд «Направо», «Налево», «Кругом».

Строевой, походный и парадный шаг. Движение шагом или бегом. Темп движения. Повороты в движении.

Выполнение воинского приветствия без оружия на месте и в движении.

Перестроение отделения из одной шеренги в две. Расчет на 1-ый, 2-ой по команде. Расчет по общей нумерации.

Выход из строя (из 1-ой шеренги, из 2-ой шеренги) и возвращение в строй. Подход к начальнику и отход от него.

Парадный расчет. Движение в парадном строю.

Знаменная группа. Практическое занятие.

Строевая стойка с оружием. Выполнение приемов с оружием на месте. Выполнение воинского приветствия с оружием на месте.

Повороты и движение с оружием в положении «на ремень», «на грудь», «за спину». Выполнение воинского приветствия с оружием в движении.

7. Огневая подготовка (всего – 24 ч., теория – 9 ч., практика – 5 ч.)

7. 1. Ручное стрелковое оружие и боеприпасы (всего – 20 ч., теория – 8 ч., практика – 12 ч.)

История появления и эволюция огнестрельного оружия. История появления огнестрельного оружия. Изобретение пороха. Аркебузы, мушкеты и пищали с фитильным замком. Пистолеты и мушкеты с колесцовым замком.

Капсюльное оружие русских войск периода Крымской войны 1853 - 1856 годов. Русская стрелковая винтовка образца 1856 года.

Многозарядные образцы стрелкового оружия. Винтовка образца 1891 года российского конструктора-оружейника С.И. Мосина.

Появление автоматического стрелкового оружия. Создание отечественных образцов автоматических винтовок. Разработка пистолетов-пулеметов. Автомат Калашникова.

Просмотр видеofilьма, посвященного новым видам стрелкового вооружения и боевой техники, поступающих в Вооружённые Силы Российской Федерации.

Пистолет Макарова. Назначение пистолета, его тактико-технические характеристики. Боеприпасы к нему. Порядок неполной разборки (сборки) пистолета.

Практическое занятие по неполной разборке (сборке) пистолета Макарова. Выполнение нормативов № 13, 14.

Автомат Калашникова. ТТХ, устройство и назначение механизмов и деталей автомата Калашникова АК-74М. Боеприпасы АК-74М, патроны 5,45x39 мм. Неполная разборка, сборка, чистка и смазка.

Практические упражнения по неполной разборке (сборке) автомата Калашникова АК-74М. Выполнение нормативов № 13, 14.

Практическое занятие по снаряжению магазина автомата Калашникова патронами. Выполнение норматива №16.

Ручные осколочные гранаты. ТТХ, принцип работы частей и механизмов. Устройство и принцип действия запалов. Правила обращения с гранатами. Изготовка для метания гранаты. Метание гранаты на точность.

История и эволюция пневматического оружия. Классификация пневматического оружия по принципу действия. Классификация пуль для пневматического оружия. Отличие пневматического оружия от огнестрельного. Правила ношения и хранения пневматического оружия.

Технические данные пневматического оружия (MP-512, MP-60, MP 53M). Устройство, назначение и работа основных частей и механизмов винтовки: ствол, прицел, ствольная коробка, поршень, боевая пружина, ударно-спусковой механизм, блокировка спуска. Уход за оружием, хранение, чистка и смазка.

Виртуальный тур «История стрелкового и холодного оружия с XIV века до 1945 года» Тульского государственного музея оружия

7.2. Теоретические основы комплексной подготовки стрелка (всего – 4 ч., теория – 1 ч., практика – 3 ч.)

Общие сведения о строении организма человека. Изучение строения глаза человека: сетчатка, хрусталик, радужная оболочка, зрачок. Распространение света внутри глаза, принцип построения изображения внутри глаза, формирование картинка головным мозгом, стереоскопическое зрение.

Влияние занятий физической культурой и спортом на физическое развитие, работоспособность и состояние здоровья. Утомление и причины временного снижения работоспособности.

Здоровый образ жизни. Гигиена, режим, закаливание. Общие требования к отдыху при регулярных занятиях пулевой стрельбой. Сведения о вреде курения,

алкоголя, наркотиков. Отрицательное воздействие длительного пребывания перед экраном телевизора, компьютера.

Методика подготовки стрелка. Общая и специальная физическая подготовка стрелка. Общеразвивающие упражнения, разминка перед стрельбой. Техничко-тактическая, морально-волевая, психологическая и самостоятельная подготовка стрелка.

Психологическая подготовка. Упражнения на формирование и развитие уверенности в себе. Упражнения на создание атмосферы позитивного эмоционального подъема перед стрельбой. Преодоление своих отрицательных эмоций. Способность к отключению от внешних и внутренних раздражителей. Уверенность в точных выстрелах. Надёжность стрельбы в любых экстремальных условиях.

Специальные дыхательные упражнения. Необходимость задержки дыхания во время стрельбы. Варианты задержки дыхания. Дыхательный режим стрелка. Гипервентиляция. Особенности управления дыханием во время стрельбы при различных вариантах изготовок лежа. Продолжительность задержки дыхания при стрельбе из различных положений.

Специальные упражнения для развития мышц кистей, пальцев, рук и плечевого пояса. Специальные упражнения для развития затылочных и плечевых мышц, мышц спины и рук. Упражнения на координацию движений и равновесие.

4. Планируемые результаты.

Результаты обучения должны быть структурированы не только по двум компонентам: «знать» и «уметь», но также и «использовать приобретенные знания и умения в практической деятельности и повседневной жизни».

Модуль «ВПК «Юнармеец» (16 - 18 лет):

обучающиеся должны знать:

- дни воинской славы и памятные даты России;
- историю создания Вооруженных Сил РФ, структуру, их основные традиции;
- основы российского законодательства об обороне государства, о воинской обязанности и военной службе граждан
- общие положения строевого Устава, строи и управления ими, строевые приемы в движении и на месте без оружия, отдавание воинской чести без оружия;
- выход из строя и подход к начальнику, строевые приемы в составе отделения;
- Устав, структуру, задачи, историю, традиции, и правила Всероссийского детско-юношеского военно-патриотического общественного движения «ЮНАРМИЯ»;
- войсковые и корабельные воинские звания военнослужащих;
- технику безопасности при обращении и стрельбе из пневматического оружия;
- устройство и принцип действия пневматического оружия;

- правила стрельбы из пневматической винтовки из различных положений (сидя, стоя, лежа, с колена);
- тактико-технические характеристики автомата Калашникова АК-74 и пистолета Макарова;
- порядок и технику безопасности метания малой пехотной лопаты.

обучающиеся должны уметь:

- образцово выполнять строевые приемы индивидуально и в составе отделения, без оружия и с оружием;
- выполнять упражнения по стрельбе из пневматического оружия из разных положений (сидя, стоя, лежа, с колена);
- производить неполную разборку и сборку автомата Калашникова АК-74 с учетом норматива;
- производить снаряжение магазина АК 74М патронами с учетом норматива;
- ориентироваться на местности с картой и без карты;
- применять на практике правильный алгоритм оказания доврачебной помощи и транспортировки пострадавшего.

В результате изучения программы «ВПК «Юнармеец» обучающиеся:

- овладеют знаниями и умениями, востребованными в повседневной жизни, позволяющими им адекватно воспринимать окружающий мир, подготовится к службе в армии РФ или силовых структурах и ведомствах;
- получают практические навыки по основам воинской службы, будут знать область их применения;
- будут воспитаны в духе гражданственности, нравственности, на героическом прошлом и настоящем нашей Родины;
- будут иметь представление о профессиях, связанных со службой в рядах Вооруженных Сил, силовых структурах и ведомствах;
- будут способны анализировать свою деятельность, повышать самооценку в различных ситуациях.

Раздел II. «Комплекс организационно-педагогических условий».

1.Условия реализации программы:

Дополнительная общеобразовательная общеразвивающая программа «ВПК «Юнармеец» реализуется на базе муниципального автономного учреждения дополнительного образования Ханты-Мансийского района «Центр дополнительного образования» п.Горноправдинск.

Материально-техническое обеспечение:

- учебный кабинет;
- столы;
- стулья;

Для реализации программы используются следующие средства обучения:

- комплект лазертаг оборудования;

- винтовки и пистолеты пневматические МР-512, МР-60/61, МР 53М;
- мишенные установки биатлонного типа;
- макеты массогабаритные: автомат Калашникова АК-74М, автомат Калашникова АК-12, ручной пулемет Калашникова, пистолет Макарова, пистолет-пулемет Шпагина;
- массогабаритные макеты гранат: РГД, Ф-1, РГО, РГ-42;
- учебные патроны 5,45x39 мм;
- учебные патроны 9x18 мм;
- гранаты для метания металлические;
- общевойсковой защитный комплект;
- противогазы учебные ГП-5;
- малые пехотные лопаты;
- стенд для метания малых пехотных лопат;
- компас жидкостный;
- курвиметр;
- карты топографические;
- наглядные пособия: плакаты;
- спилс-карты Российской Федерации и ХМАО-Югры;
- мультимедийное сопровождение: видеофильмы, презентации, слайды, схемы.

При необходимости в образовательном процессе используется ноутбук, экран, мультимедиа аппаратура.

Информационное обеспечение: для ведения образовательной программы «ВПК «Юнармеец» имеются

- учебные пособия;
- выход в интернет, как во время учебного процесса, так и при подготовке к занятиям.

Кадровое обеспечение и квалификация педагога, осуществляющего образовательную деятельность: – педагог дополнительного образования, имеющий высшее педагогическое образование, без квалификационной категории.

2.Формы аттестации /контроля

Программа предусматривает начальную, промежуточную и итоговую аттестацию обучающихся. Диагностическое обследование детей проводится три раза в год: в начале, середине и конце учебного года и позволяет проследить динамику знаний и действенно-практического опыта каждого ребёнка на протяжении всего учебного года.

Для выявления результатов освоения программы применяются следующие формы и методы аттестации: наблюдение педагога за деятельностью обучающихся, опрос устный и письменный, тестирование на выявление уровня знаний, сдача нормативов, участие в соревнованиях.

3.Оценочные материалы

Результаты образовательной деятельности отслеживаются путем проведения начального, текущего и итогового контроля знаний обучающихся (Приложение 3).

Начальный контроль: проводится при наборе или на начальном этапе формирования группы – это изучение отношения ребенка к выбранной деятельности, его достижения в этой области, личностные качества ребенка.

Цель – выявление стартовых возможностей и индивидуальных особенностей обучающихся в начале цикла обучения.

Задачи:

- прогнозирование возможности успешного обучения на данном этапе;
- выбор уровня сложности тем, темпа обучения;
- оценку дидактической и методической подготовленности.

Методы проведения:

- индивидуальная беседа;
- наблюдение;
- групповые работы;
- мониторинг.

Текущий (промежуточный) контроль (проводится как правило в середине учебного года) – это изучение динамики роста и развития личности в процессе освоения образовательной программы.

Цель – отслеживание динамики развития каждого ребенка, коррекция образовательного процесса в направлении усиления его развивающей функции.

Задачи:

- оценка правильности выбора технологий и методик;
- корректировка организации и содержания учебного процесса.

Методы проведения промежуточного контроля – мониторинг, групповые и индивидуальные работы, индивидуальные беседы, участие детей в мероприятиях духовно-нравственного направления.

Итоги мониторинга анализируются педагогом и методистом образовательного учреждения.

Итоговый контроль (проводится в конце учебного года) – это проверка освоения детьми программы или ее этапа, учет изменений качеств личности каждого ребенка.

Результаты контроля фиксируются в протоколах аттестации обучающихся.

Контрольное упражнение:

- выполнение норматива № 13 (неполная разборка оружия).

Условия выполнения норматива: оружие на подстилке, инструмент наготове. Обучаемый находится у оружия. Норматив выполняется одним обучаемым.

Время отсчитывается от команды «**К неполной разборке оружия приступить**» до доклада обучаемого «**Готово**».

Временные показатели и оценка за выполнение норматива № 13

Вид оружия	отлично	хорошо	удовлетворительно
АК-74 М	15 секунд	17 секунд	19 секунд
ПМ	7 секунд	8 секунд	10 секунд

- выполнение норматива № 14 – (сборка оружия после неполной разборки).

Условия выполнения норматива: оружие разобрано, части и механизмы аккуратно разложены на подстилке, инструмент наготове.

Обучаемый находится у оружия. Норматив выполняется одним обучаемым. Время отсчитывается от команды «**К сборке оружия приступить**» до доклада обучаемого «**Готово**».

Временные показатели и оценка за выполнение норматива № 14:

Вид оружия	отлично	хорошо	удовлетворительно
АК-74 М	25 секунд	27 секунд	32 секунды
ПМ	9 секунд	10 секунд	12 секунд

- выполнение норматива № 16 – (снаряжение магазина патронами).

Условия выполнения норматива: обучаемый находится перед подстилкой, на которой разложены магазины, учебные патроны (россыпью).

Время отсчитывается от команды «**К снаряжению магазина приступить**» до доклада обучаемого «**Готово**».

Временные показатели и оценка за выполнение норматива № 16:

Вид оружия	отлично	хорошо	удовлетворительно
АК-74 М	33 секунды	38 секунд	43 секунды

Техника метания малой пехотной лопаты

Не исключены случаи, когда в рукопашной схватке возникает необходимость поразить или травмировать противника на расстоянии 5- 7 м малой лопатой. Для этого необходимо из левосторонней боевой стойки, удерживая лопату за дальнюю треть черенка (рукоятки) лезвием вперед вверх (черенок вдоль оси предплечья), сделать замах вверх назад за голову, разворачивая при этом туловище вправо. Затем, резко выпрямляя руку и разворачивая туловище влево, направить лопату в цель, выпуская рукоятку из ладони в тот момент, когда рука выпрямилась и лопата направлена в цель. В этом случае лопата совершает один оборот до цели. Необходимо во время броска несколько податься корпусом вперед, как бы сопровождая лопату в цель. При этом сделать резкий выдох. Самая распространенная ошибка при таком способе метания лопаты — сильный захлест рукой вниз. При этом снаряд делает неконтролируемое число оборотов, что снижает вероятность точного попадания острием лопаты. Другая ошибка заключается в том, что при замахе лопата часто уходит в сторону, а не вверх назад. При этом, как правило, она летит мимо цели.

Другой способ метания малой лопаты - скрытный. Применяется, когда необходимо поразить противника внезапно. При таком способе необходимо встать к противнику (к цели) левым боком. Правой рукой удерживаем лопату за дальнюю треть черенка. При этом рука опущена вдоль туловища острием лопаты вниз. Для броска следует резко наклонить туловище влево, одновременно, не сгибая руку в локте, по дуге через голову направить лопату в цель. Главное требование - ось лопаты должна совпадать с осью руки. Лопата выпускается в момент максимального наклона туловища, когда лопата направлена в цель.

На более длинные расстояния (10-12 м) применяются броски лопаты на 2 оборота.

Техника метания гранат

Метание гранаты способом «из-за спины через плечо»

Этот способ метания гранаты является основным, так как обеспечивает наибольшую дальность и меткость броска и может применяться в самых разнообразных условиях.

Метание одной рукой с места без шага. Слегка откинув корпус назад, отвести правую руку по дуге вверх назад через плечо, сделать замах и резким движением корпуса вперед, разгибая локоть, бросить гранату с рывком кистью.

В момент броска граната должна проноситься над плечом (а не сбоку) и выпускаться в наиболее высоком положении кисти над плечом.

Метание гранаты с места с шагом. Отставляя правую ногу назад, согнуть ее в колене и, повернув туловище вправо, сделать замах по дуге вниз назад. Затем, выпрямляя правую ногу, резко повернуться грудью к цели и бросить гранату так же, как при метании с места без шага.

Метание гранаты на ходу. При движении шагом (или бегом) на шаге правой ногой вперед поставить ее на каблук, разворачивая носком наружу. Одновременно замахнуться рукой с гранатой вниз назад. Не задерживая движения и заканчивая замах, выставить вперед левую ногу; с постановкой левой ноги на землю бросить гранату так же, как и при метании с места.

Метание гранаты с колена. Стать на левое или правое колено, повернуть туловище вправо, произвести замах по дуге вверх назад через плечо и, резко поворачиваясь грудью к цели, произвести бросок.

Если обстановка позволяет, то в момент броска целесообразно быстро приподняться и бросить гранату как из положения «стоя на месте».

Метание гранаты лежа. Находясь в положении лежа (оружие в левой руке или за спиной) повернуться на левый бок, подтянуть левую ногу коленом вперед, а левую руку под грудь, опираясь ладонью о землю.

Для броска гранаты надо, резко отталкиваясь, левой рукой поднять корпус на левое колено и упереться правой ногой в землю, отклоняя корпус назад с поворотом его вправо. Далее следует сделать полный замах правой рукой и, не задерживая движения, энергично отталкиваясь правой ногой и поворачиваясь грудью в сторону цели, резко бросить гранату. Вслед за броском лечь на согнутые руки и перекатом сменить позицию.

Метание гранаты способом «сбоку и от себя»

Метание гранаты прямой рукой сбоку. Отставляя правую ногу назад, одновременно повернуть туловище до отказа вправо и произвести замах. Потом, резко раскручивая корпус в направлении метания, тянуть прямую руку за корпусом по дуге вперед вправо вверх. Выпустить гранату, когда кисть окажется на линии плеча.

Метание гранаты прямой рукой снизу. Техника броска схожа с предыдущей, только меняется траектория дуги, а граната выпускается при отвесном положении руки (то есть раньше, чем при метании сбоку).

Метание гранаты от себя. Этот способ применяется для бросков из различных укрытий. Бросок осуществляется резким коротким движением правой руки от себя в сторону цели.

4.Методические материалы

Особенности организации образовательной деятельности:

Методы обучения: представляют собой способ организации совместной деятельности педагога и обучающихся, направленной на решение образовательных задач.

На этапе изучения нового материала в основном используются объяснение, рассказ, показ, презентация, демонстрация, режиссура – лекция.

На этапе закрепления изученного материала в основном используются беседа, дискуссия, упражнение, практическая работа.

На этапе повторения изученного – наблюдение, устный опрос, тестирование.

На этапе проверки полученных знаний – выполнение нормативов, участие в соревнованиях, выставках, и др.

Формы организации образовательной деятельности:

Занятия в объединении проходят по группам, при необходимости индивидуально. На практике допускается сочетание различных форм получения образования и форм обучения.

Педагогические технологии:

Педагогические технологии, используемые во время проведения занятий «ВПК «Юнармеец» можно разделить на следующие группы:

– личностно-ориентированные технологии, главная установка которых – уникальность, целостность личности, способной на осознанный выбор в разнообразных жизненных ситуациях. Это технологии сотрудничества, коллективной творческой деятельности.

– технологии управления познавательным процессом. В их основе – четкая дозировка учебного материала, его постепенное усвоение, поэтапный контроль и оценивание.

– технологии «свободного воспитания». В их основе лежит проектирование образовательного процесса «от ребенка», от его способностей, потребностей и мотивов. Задача педагога состоит в создании условий, среды, обеспечения для

развития и обучения ребенка, доверие к его личному опыту, потенциальным возможностям.

Алгоритм учебного занятия:

Занятие в учреждении дополнительного образования детей представляет собой последовательность этапов в процессе усвоения знаний, построенных на смене видов деятельности обучающихся: восприятие, осмысление, запоминание, применение, обобщение, систематики.

Модель учебного занятия можно представить в виде последовательности следующих этапов: организационного, проверочного, подготовительного, основного, контрольного, итогового, рефлексивного, информационного.

Комплекс упражнений, применяемый на занятиях.

Общеразвивающие упражнения

Упражнения для развития мышц рук и плечевого пояса:

- поднимание и опускание рук в различных направлениях;
- движения в плечевых, локтевых и лучезапястных суставах;
- махи руками, движения прямыми и согнутыми руками;
- одновременные круговые движения руками в различных плоскостях;
- сгибание и разгибание рук в упоре сидя сзади.

Упражнения для развития мышц шеи и туловища

Упражнения по формированию правильной осанки:

- в различных исходных положениях - наклоны вперед, в стороны, назад с различными положениями и движениями рук.
- наклоны головы и туловища;
- одновременное или попеременное поднимание ног вверх из положения лежа на животе;
- прогибание лежа на животе с последующим расслаблением;
- прогибание лежа на животе;
- из положения лежа на спине поочередное и одновременное поднимание и опускание ног; то же исходное положение - круговые движения ногами;
- переходы в положение сидя из положения лежа на спине с различным положением рук (вдоль туловища, на поясе, за голову, вверх, с отягощениями в руках).

Упражнения для развития мышц ног

- различные движения прямой и согнутой ногой в положении стоя без опоры, в положении стоя с опорой на различные предметы;
- полуприседы и приседы на одной и обеих ногах;
- выпады вперед, назад, в стороны, выпады с пружинистыми движениями и поворотами;
- круговые движения ногами сидя и лежа;
- прыжки вперед, назад, в сторону;

- прыжки вверх, в длину, в сторону на одной или обеих ногах;
- подскоки на одной и двух ногах;
- выпрыгивание вверх из положения упор присев;
- ходьба на носках с высоким подниманием коленей, в полуприседе, в приседе, ходьба выпадами.

Упражнения на развитие гибкости и координации движений

- кувырки назад, вперед, в сторону;
- стойка на лопатках, на голове, на руках у стены и с помощью партнера;
- мост из положения лежа на спине, из положения стоя с помощью партнера;
- в парах упражнения для рук, плечевого пояса и туловища;

Упражнения в равновесии

- чередование полуприседа со стойкой на носках с различными положениями рук;
- прыжки из различных исходных положений, прыжки с закрытыми глазами с поворотом на 90° и 180°;
- прыжки на одной ноге, боком, спиной вперед.

Специальная физическая подготовка

Изометрические упражнения

- упражнения для мышц кисти и пальцев;
- упражнения для рук и плечевого пояса.
- упражнения для затылочных и плечевых мышц.
- упражнения для мышц спины и ног

Дыхательные упражнения

- медленные вдох-выдох;
- резкий вдох – медленный выдох;
- вдох - задержка дыхания – выдох;
- глубокий вдох – резкий выдох;
- медленный глубокий вдох – медленный выдох;
- неглубокое дыхание.

Упражнения на координацию движений

- вращение предплечий в разноименные стороны: левое по часовой стрелке, правое против часовой;
- вращение выпрямленных рук или согнутых в локте в противоположные стороны (одной - по часовой стрелке, другой - против);

Упражнения на равновесие

- удержание равновесия в позах: «ласточка», «пистолетик», «цапля» и др.;
- упражнения с оружием.

5. Список литературы:

Литература для педагога:

Духовно-нравственное и патриотическое воспитание в вузе и школе [Текст]: материалы Всероссийской научно-практической конференции, г.Балашов, 4 апреля 2013 года / Балашовский ин-т (фил.) ФГБОУ ВПО "Саратовский гос. ун-т им. Н. Г. Чернышевского", Центр духовно-патриотического воспитания Балашовского ин-та Саратовского госуниверситета; под общ. ред. З. Л. Сучковой. - Балашов: Николаев, 2013. - 99 с.; 20 см.; ISBN 978-5-94035-504-5

Мединский, Владимир Ростиславович (1970-). Военная история России: учебное пособие для общеобразовательных организаций: 6+ / В. Р. Мединский, М. Ю. Мягков, Ю. А. Никифоров. - 4-е изд., испр. и доп. - Москва: ОЛМА: Торговый дом "Абрис", 2019. - 455 с.: ил., портр., цв. ил., карты, портр.; 22 см. - (Российское военно-историческое общество - школьнику); ISBN 978-5-00111-594-6

Лутовинов, Владимир Ильич. Организационно-методические основы военно-патриотического воспитания в ДОСААФ России [Текст]: учебно-методическое пособие для проведения военно-патриотической работы в образовательных учреждениях и организациях / В. И. Лутовинов, Э. А. Титов. - Москва: ДОСААФ России, 2012. - 379 с.: ил., табл.; 22 см.; ISBN 5-7151-0347-9

Жукова, Лекха Вильевна. История России в датах [Текст]: справочник / Л. В. Жукова, Л. А. Кацва. - Москва: Проспект, 2017. - 320 с.: схем.; 17 см.; ISBN 978-5-392-23683-1

Пулевая стрельба: правила соревнований: утверждены Исполкомом Стрелкового Союза России 16 ноября 2005 г.: введены с 01 января 2006 г. / Общероссийская спортивная общественная орг. "Стрелковый Союз России", Федеральное агентство по физ. культуре и спорту. - Москва: Советский спорт, 2006 (Люберцы (Моск. обл.): ПИК ВИНТИ). - 239 с.: ил., табл.; 22 см.; ISBN 5-9718-0149-X

Российская Федерация. Уставы и наставления. Общевоинские уставы Вооруженных сил Российской Федерации: сборник нормативных правовых актов. - Москва: Проспект, 2021. - 623, [1] с.; 21 см.; ISBN 978-5-392-35601-0

Подрепный, Евгений. Оружие Великой Победы / Евгений Подрепный, Евгений Титков. - Москва: Яуза: Эксмо, 2009. - 478, [1] с.: ил., табл.; 21 см. - (Оружие победы); ISBN 978-5-699-32583-2

Зрыбнев, Николай Анатольевич. Методика обучения меткой стрельбе по условиям упражнения для сдачи ГТО [Текст]: (учебно-методическое пособие) / Н. А. Зрыбнев; Федеральное государственное бюджетное образовательное учреждение высшего образования "Смоленская государственная академия физической культуры, спорта и туризма". - Смоленск: СГАФКСТ, 2017. - 103 с.: ил., табл.; 21 см.; ISBN 978-5-94578-144-3

Литература для обучающихся

Основы начальной военной подготовки [Текст]: [учебное пособие: в 2 ч.] / А. А. Михайлов, В. И. Ботыгин, В. И. Гинко, П. А. Кисляков; М-во образования и науки Российской Федерации, ФГБОУ ВПО "Ивановский гос. ун-т", Шуйский фил. ИВГУ. - Шуя: Изд-во Шуйского фил. ИВГУ, 2015. - 30 см.; ISBN 978-5-86229-383-8

Ардашев, Алексей Николаевич. Снайперская энциклопедия. "Стреляй редко, но метко!" [Текст]: [16+] / Алексей Ардашев, Семен Федосеев. - Москва: Эксмо, 2013. - 700, [2] с.: ил., портр.; 21 см. - (Я - снайпер).; ISBN 978-5-699-67678-1

Современное стрелковое огнестрельное, пневматическое, газовое оружие и патроны (пули) к нему: учебное пособие / М-во внутренних дел Российской Федерации, Волгоградская акад.; [Жигалов Н. Ю. и др.]; под ред. В. А. Ручкина. - Волгоград: Волгоградская акад. МВД России, 2006. - 159, [1] с.: ил., табл.; 20 см.; ISBN 5-7899-0441-6

Календарный учебный график

модуль «ВПК «Юнармеец» (16-17 лет)

Количество часов в неделю: 6 часов в неделю, 96 часов

Количество учебных недель: 16 учебных недель

Период обучения: с 01 сентября по 31 декабря

№ п/п	Тема	Кол-во часов	Форма занятия	Форма аттестации/контроля	Дата по плану	Дата по факту
Вводное (организационное) занятие						
1.	Введение в образовательную программу.	2	Лекция	Беседа, устный опрос	04.09.	
Общественно-государственная подготовка						
2.	Государственные символы Российской Федерации.	2	Комбинированное	Беседа, викторина	06.09.	
3.	Моя малая родина. ХМАО-Югра.	2	Комбинированное	Беседа, устный опрос	07.09.	
4.	Вооруженные Силы Российской Федерации.	2	Комбинированное	Беседа, викторина	11.09.	
5.	ВВПОД Юнармия.	2	Комбинированное	Беседа, тест	13.09.	
Военная история и ВС РФ						
6.	Патриотизм: основа, истоки, традиции.	2	Лекция	Беседа, устный опрос	14.09.	
7.	Русская армия: прошлое, настоящее и будущее.	2	Комбинированное	Беседа, устный опрос	18.09.	
8.	Выдающиеся русские адмиралы и полководцы.	2	Комбинированное	Беседа, устный опрос	20.09.	
9.	Выдающиеся военные ученые и конструкторы России.	2	Комбинированное	Беседа, устный опрос	21.09.	
10.	Военная форма и знаки различия. Армия: этикет и культура общения.	2	Комбинированное	Беседа, тест	25.09.	
11.	Войсковые и корабельные воинские звания военнослужащих	2	Комбинированное	Беседа, викторина	27.09.	
Символы воинской чести						
12	Боевые традиции Российской Армии и	2	Комбинированное	Беседа, устный	28.09.	

	Военно-Морского Флота.			опрос		
13.	Наградная система Российской Федерации. Ордена и медали.	2	Комбинированное	Беседа, устный опрос	02.10.	
14.	Земляки – Герои Советского Союза и Российской Федерации.	2	Комбинированное	Беседа, устный опрос	04.10.	
15.	Интеллектуальная игра «Ратные страницы истории Отечества».	2	Игра	Беседа, игра	05.10.	
Военно-патриотическое наследие						
16.	Дни славы русского оружия.	2	Презентация	Беседа, опрос	09.10.	
17.	Ливонский поход на Русь (1240-1242). Монголо-татарское иго.	2	Комбинированное	Беседа, опрос	11.10.	
18.	Северная война 1700-1721 годов.	2	Комбинированное	Беседа, опрос	12.10.	
19.	Русско-турецкие войны 1768-1774 и 1787-1791 годов.	2	Комбинированное	Беседа, опрос	16.10.	
20.	Отечественная война 1812 года. Крымская война 1853-1856 годов.	2	Комбинированное	Беседа, опрос	18.10.	
21.	Великая Отечественная война 1941-1945 года. Маршалы Победы.	2	Комбинированное	Беседа, опрос	19.10.	
22.	Памятные даты в истории Отечества.	2	Комбинированное	Беседа, опрос	23.10.	
23.	Места боевой славы. Виртуальная экскурсия.	2	Виртуальная экскурсия	Беседа, опрос	25.10.	
Начальная военная подготовка.						
Строевая подготовка						
24.	Строевой устав ВС РФ. Строй, его элементы. Предварительная и исполнительная команды.	2	Комбинированное	Беседа, устный опрос	26.10.	
25.	Строевая стойка. Выполнение команд на месте без движения	2	Комбинированное	Наблюдение, анализ выполнения	30.10.	
26.	Строевая стойка. Выполнение команд на месте без движения	2	Комбинированное	Наблюдение, анализ выполнения	01.11.	
27.	Строевой, походный и парадный шаг. Повороты в движении.	2	Комбинированное	Наблюдение, анализ выполнения	02.11.	
28.	Выполнение воинского приветствия без оружия на месте и в движении.	2	Комбинированное	Наблюдение, анализ выполнения	08.11.	
29.	Перестроение отделения из одной шеренги в две.	2	Комбинированное	Наблюдение, анализ	09.11.	

				выполнения		
30.	Выход из строя (из 1-ой шеренги, из 2-ой шеренги) и возвращение в строй.	2	Комбинированное	Наблюдение, анализ выполнения	13.11.	
31.	Парадный расчет. Движение в парадном строю.	2	Комбинированное	Наблюдение, анализ выполнения	15.11.	
32.	Знаменная группа. Практическое занятие.	2	Комбинированное	Наблюдение, анализ выполнения	16.11.	
33.	Зачетное занятие по строевой подготовке без оружия.	2	Комбинированное	Зачет	20.11.	
34.	Строевая стойка с оружием. Выполнение приемов с оружием на месте.	2	Комбинированное	Наблюдение, анализ выполнения	22.11.	
35.	Повороты и движение с оружием. Выполнение воинского приветствия с оружием в движении.	2	Комбинированное	Наблюдение, анализ выполнения	23.11.	
36.	Зачетное занятие по строевой подготовке с оружием.	2	Комбинированное	Зачет	27.11.	
Огневая подготовка						
Ручное стрелковое оружие и боеприпасы						
37.	История появления и эволюция огнестрельного оружия.	2	Презентация	Беседа, опрос	29.11.	
38.	Просмотр видеофильма: новые виды стрелкового вооружения и боевой техники ВС РФ.	2	Комбинированное	Наблюдение, опрос	30.11.	
39.	Пистолет Макарова, назначение, ттх. Норматив № 13 (14) по неполной разборке (сборке) оружия.	2	Комбинированное	Практические упражнения	04.12.	
40.	Автомат Калашникова АК-74М, назначение, ттх. Норматив № 13 (14) по неполной разборке (сборке) оружия.	2	Комбинированное	Беседа, опрос	06.12.	
41.	Выполнение нормативов № 13 (14) по неполной разборке (сборке) АК-74М.	2	Комбинированное	Соревнование, анализ выполнения	07.12.	
42.	Патроны 5,45x39 мм. Норматив № 16 снаряжение магазина патронами. Выполнение норматива № 16.	2	Комбинированное	Практические упражнения	11.12.	

43.	Соревнование в группе по выполнению нормативов № 13, 14 и 16.	2	Соревнование	Соревнование	13.12.	
44.	Ручные осколочные гранаты. Изготовка для метания гранаты. Метание гранаты на точность.	2	Комбинированное	Беседа, опрос	14.12.	
45.	История и эволюция пневматического оружия. ТТХ, устройство, назначение.	2	Комбинированное	Беседа, устный опрос	18.12.	
46.	Виртуальный тур «История стрелкового и холодного оружия с XIV века до 1945 года».	2	Виртуальная экскурсия	Занятие – экскурсия опрос	20.12.	
Теоретическая основа комплексной подготовки стрелка.						
47.	Общие сведения о строении организма человека. Здоровый образ жизни.	2	Комбинированное	Беседа, опрос	21.12.	
48.	Методика подготовки стрелка.	2	Комбинированное	Беседа, опрос	25.12.	
	Итого:	96				

Пакет оценочных материалов

Мониторинг:

Параметры	Критерии	Степень выраженности качества (оценивается педагогом в процессе наблюдения за учебно-практической деятельностью ребенка и ее результатами)	Баллы
Мотивация	Выраженность интереса к занятиям	Интерес практически не обнаруживается	1
		Интерес возникает лишь к новому материалу	2
		Интерес возникает к новому материалу, но не к способам решения	3
		Устойчивый учебно-познавательный интерес, но он не выходит за пределы изучаемого материала	4
		Проявляет постоянный интерес и творческое отношение к предмету, стремится получить дополнительную информацию	5
Самооценка	Самооценка деятельности на занятиях	Ученик не умеет, не пытается и не испытывает потребности в оценке своих действий – ни самостоятельной, ни по просьбе учителя	1
		Приступая к решению новой задачи, пытается оценить свои возможности относительно ее решения, однако при этом учитывает лишь то, знает он ее или нет, а не возможность изменения известных ему способов действия	2
		Может с помощью учителя оценить свои возможности в решении задачи, учитывая изменения известных ему способов действий	3
		Может самостоятельно оценить свои возможности в решении задачи, учитывая изменения известных способов действия	4
Нравственно-этические установки	Ориентация на общепринятые моральные нормы и их выполнение в поведении	Часто нарушает общепринятые нормы и правила поведения	1
		Допускает нарушения общепринятых норм и правил поведения	2
		Недостаточно осознает правила и нормы поведения, но в основном их выполняет	3
		Осознает моральные нормы и правила поведения в социуме, но иногда частично их нарушает	4
		Всегда следует общепринятым нормам и правилам поведения, осознанно их	5

		принимает		
Познавательная сфера	Уровень развития познавательной активности, самостоятельности	Уровень активности, самостоятельности ребенка низкий, при выполнении заданий требуется постоянная внешняя стимуляция, любознательность не проявляется	1	
		Ребенок недостаточно активен и самостоятелен, но при выполнении заданий требуется внешняя стимуляция, круг интересующих вопросов довольно узок	2	
		Ребенок любознателен, активен, задания выполняет с интересом, самостоятельно, не нуждаясь в дополнительных внешних стимулах, находит новые способы решения заданий	3	
Регулятивная сфера	Произвольность деятельности	Деятельность хаотична, непродуманна, прерывает деятельность из-за возникающих трудностей, стимулирующая и организующая помощь малоэффективна	1	
		Удерживает цель деятельности, намечает план, выбирает адекватные средства, проверяет результат, однако в процессе деятельности часто отвлекается, трудности преодолевает только при психологической поддержке	2	
		Ребенок удерживает цель деятельности, намечает ее план, выбирает адекватные средства, проверяет результат, сам преодолевает трудности в работе, доводит дело до конца	3	
	Уровень развития контроля	Ученик не контролирует учебные действия, не замечает допущенных ошибок	1	
		Контроль носит случайный произвольный характер; заметив ошибку, ученик не может обосновать своих действий	2	
		Ученик осознает правило контроля, но затрудняется одновременно выполнять учебные действия и контролировать их	3	
		При выполнении действия ученик ориентируется на правило контроля и успешно использует его в процессе решения задач, почти не допуская ошибок	4	
		Самостоятельно обнаруживает ошибки, вызванные несоответствием усвоенного способа действия и условий задачи, и вносит коррективы	5	
	Коммуникативная	Способность к	В совместной деятельности не пытается договориться, не может прийти к	1

сфера	сотрудничеству	согласию, настаивает на своем, конфликтует или игнорирует других	
		Способен к сотрудничеству, но не всегда умеет аргументировать свою позицию и слушать партнера	2
		Способен к взаимодействию и сотрудничеству (групповая и парная работа; дискуссии; коллективное решение учебных задач)	3
		Проявляет эмоционально позитивное отношение к процессу сотрудничества; ориентируется на партнера по общению, умеет слушать собеседника, совместно планировать, договариваться и распределять функции в ходе выполнения задания, осуществлять взаимопомощь	4

Карта группы

Оцениваемые параметры	Личностная сфера						Познавательная сфера	Регулятивная сфера						Коммуникативная сфера	Сумма баллов						
	Мотивация (выраженность интереса к занятиям)		Самооценка собственной деятельности и на занятиях		Нравственно-этические установки			Уровень развития познавательной активности, самостоятельности		Произвольность деятельности		Уровень развития контроля				Способность к сотрудничеству					
Фамилия, имя учащегося	Начало года	Середина года	Конец года	Начало года	Середина года	Конец года	Начало года	Середина года	Конец года	Начало года	Середина года	Конец года	Начало года	Середина года	Конец года	Начало года	Середина года	Конец года	Начало года	Середина года	Конец года

Методическая разработка №1 Конспект занятия объединения «ВПК «Юнармеец»

Тема: Автомат Калашникова. Устройство, принцип работы, неполная разборка (сборка).

Цель урока:

1. Ознакомить с историей стрелкового оружия.
2. Изучить устройство автомата Калашникова АК-74.
3. Научить проведению неполной разборки «сборки АК-74»
4. Воспитать чувство гордости за российские Вооруженные Силы и готовность к защите Отечества.

Планируемые результаты обучения:

1. Обеспечить выработку практических навыков в разборке и сборке АК-74.

Организация познавательной деятельности:

1. Обсуждение вопросов, предлагаемых преподавателем в процессе изложения материала.
2. Практическая деятельность при изучении АК-74.

Учебно-методическое сопровождение урока

1. Конспект урока.
2. Наставления по огневой подготовке.
3. Макет массогабаритный АК-74.
4. Ноутбук с проектором.

Ход урока

Преподаватель объясняет тему, цель урока.

1. История стрелкового оружия России.

Честь первенства в создании автомата принадлежит нашей Родине. Первый автомат был сконструирован в 1915 году талантливым русским оружейником В.Г. Федоровым.

Перед Второй мировой войной в СССР было создано более легкое индивидуальное автоматическое оружие под pistolетный патрон. Это оружие по патрону можно было отнести к pistolетам, а по скорострельности (до 1000 выстрелов в минуту) – к пулемету. В связи с этим оно и стало называться pistolетом-пулеметом.

Первый образец pistolета-пулемета (ППД-40) системы В. А. Дегтярева был принят на вооружение в 1939 году.

Новый pistolет-пулемет системы Шпагина Г. С. (ППШ-41) был принят на вооружение в Красной Армии в 1941 году.

Этот pistolет-пулемет разбирался всего на 5 частей, что позволяло солдатам быстро изучить его. В 1943 году в тяжелых условиях блокады Ленинграда было

положено производство пистолета-пулемета системы Судаева (ППС-43). Этот пистолет-пулемет благодаря складывающемуся прикладу имел малые габариты, был легок и обладал большой скорострельностью.

Неоценимый вклад в развитие автоматического оружия внес наш соотечественник – выдающийся конструктор Михаил Тимофеевич Калашников.

Находясь на действительной военной службе, он интересовался устройством стрелкового оружия, но Великая Отечественная война помешала его работе. В танковом бою под Брянском старший сержант Калашников был ранен и отправлен на излечение в госпиталь. После выздоровления, работая в железнодорожных мастерских, он начал создавать новое автоматическое оружие. В 1947 году М. Т. Калашников сконструировал автомат АК-47, который получил всеобщее признание.

Автомат Калашникова находится на вооружении армий почти 60 стран.

АК-74 калибром 5,45 мм был создан М.Т. Калашниковым в начале 70-х годов. В АК-74 сохранена доведенная до совершенства преимущественная схема автоматики. Применение малоимпульсного 5,45 мм патрона благоприятно повлияло на меткость и кучность боя.

Сейчас наша промышленность выпускает АК уже третьего поколения:

АК-101 (102) под патрон 5,56 мм

АК-103 (104) под патрон 7,62 мм

АК-105 под патрон 5,45 мм

АК-12 три режима стрельбы.

1. Устройство, назначение и боевые свойства автомата Калашникова АК-74

Автомат прост по устройству и имеет высокие боевые и эксплуатационные качества. На вооружении имеются разновидности автомата: АКМ калибра 7,62, АК-74 и АКС калибра 5,45. На базе этого автомата создан целый комплекс стрелкового оружия, включающий ручной пулемет ПКМ калибра 7,62, танковый пулемет ТПК и другие.

Автомат Калашникова предназначен для уничтожения живой силы противника. Для рукопашного боя к нему присоединяется штык-нож. Из автомата может вестись автоматический (АВ) или одиночный (ОД) огонь (стрельба одиночными выстрелами). Автоматический огонь является основным видом огня.



К автомату АК-74 снизу может присоединяться подствольный гранатомет (ГП-25 «Костер» или ГП-30), что повышает его боевые возможности. Боевые свойства АК-74, РПК-74 и ПКМ приведены в таблице:

Тактико-технические характеристики АК-74

- Калибр АК-74	5,45 мм
- Применяемый патрон для автомата	5,45x39мм
- Длина автомата без штык-ножа	940 мм
- Длина ствола.....	415 мм
- Начальная скорость полета пули	900 м/с
- Убойное действие пули сохраняется на дальности до.....	1350 м
- Дальность полета пули.....	3150 м
- Боевая скорострельность:	
одиночными до.....	40 в/мин
очередью до.....	100 в/мин
- Темп стрельбы около.....	600 в/мин
- Дальность прямого выстрела:	
по грудной фигуре.....	440 м
по бегущей фигуре	625 м
- Вес автомата без штык - ножа	2,97 кг
- Емкость магазина:.....	30 патронов
- Вес патрона с пулей со стальным сердечником, (гр.)	3,4
- Вес пластмассового магазина, (гр.)	230
- Число нарезов в канале ствола	4

74. Устройство, назначение и боевые свойства автомата Калашникова АК-74.

5,45-мм автомат Калашникова является индивидуальным оружием. Он предназначен для уничтожения живой силы и поражения огневых средств противника. Для поражения противника в рукопашном бою к автомату присоединяется штык-нож. Для стрельбы и наблюдения в условиях естественной ночной освещенности к автоматам АК74Н, АКС74Н присоединяется ночной стрелковый прицел универсальный (НСПУ).

Для стрельбы из автомата применяются патроны с обыкновенными (со стальным сердечником) и трассирующими пулями.

Из автомата ведется автоматический или одиночный огонь. Автоматический огонь является основным видом огня: он ведется короткими (до 5 выстрелов) и длинными (из автомата - до 10 выстрелов) очередями и непрерывно. Подача патронов при стрельбе производится из коробчатого магазина емкостью на 30 патронов.

Прицельная дальность стрельбы у автомата - 1000 м.

Понятие об устройстве автомата и работе его частей

Автомат состоит из следующих основных частей и механизмов

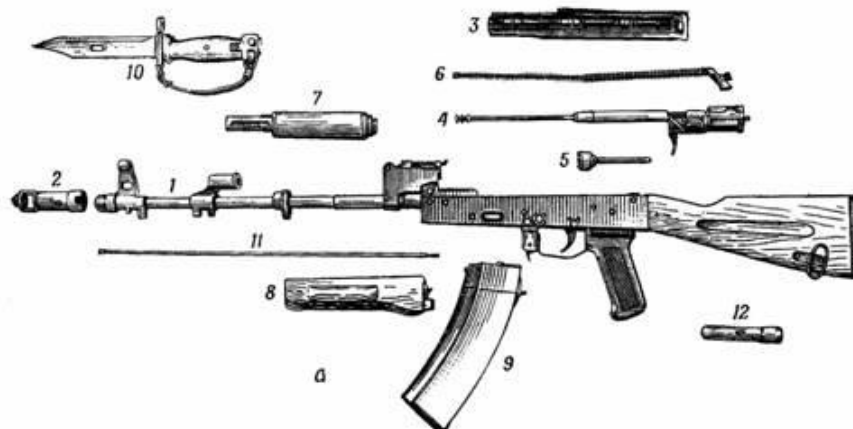

Основные части и механизмы автомата и его принадлежности:

- 1 - ствол со ствольной коробкой, с ударно-спусковым механизмом, прицельным приспособлением, прикладом и pistolетной рукояткой;
- 2 - дульный тормоз-компенсатор;
- 3 - крышка ствольной коробки;
- 4 - затворная рама с газовым поршнем;
- 5 - затвор;
- 6 - возвратный механизм;
- 7 - газовая трубка со ствольной накладкой;
- 8 - цевье;
- 9 - магазин;
- 10 - штык-нож;
- 11 - шомпол;
- 12 - пенал принадлежности;

Ствол АК-74 служит для направления полета пули. Внутри он имеет канал с четырьмя нарезами, выходящими слева вверх направо, придающими пуле вращательное движение.

Промежутки между нарезами называются полями, расстояние между двумя противоположными полями – калибром ствола. Казенная гладкая часть ствола, имеющая форму гильзы, называется патронником. Переход от патронника к нарезной части канала ствола называется пульным входом.

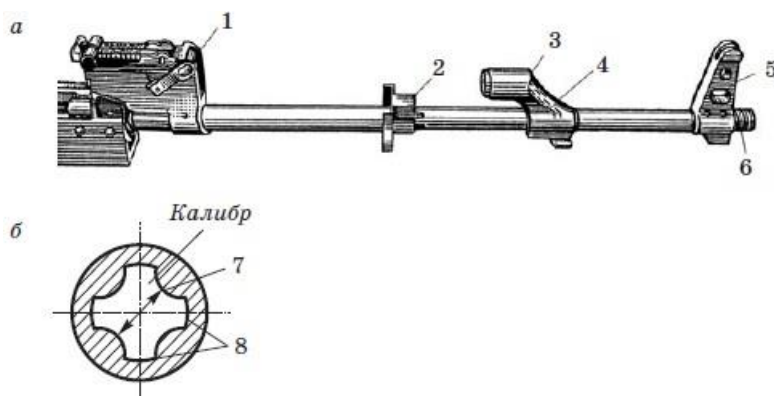

Ствол: а — общий вид; б — сечение ствола; 1 — колодка прицела; 2 — соединительная муфта; 3 — газовая камера; 4 — газоотводящее отверстие; 5 — основание мушки; 6 — резьба; 7 — поле; 8 — нарезы

Снаружи ствол имеет основание мушки с резьбой для навинчивания дульного тормоза-компенсатора и втулки для стрельбы холостыми патронами, газоотводное отверстие, газовую камеру, соединительную муфту, колодку прицела и на казенном срезе вырез для зацепа выбрасывателя.

Дульный тормоз-компенсатор служит для повышения кучности боя и уменьшения энергии отдачи. Он имеет две камеры: переднюю и заднюю (с круглым отверстием в них для вылета пули).

Ствольная коробка предназначена для того, чтобы соединять части и механизмы автомата, закрывать канал ствола затвором и запирать затвор. В

ствольной коробке помещается ударно-спусковой механизм. Сверху коробка закрывается крышкой.

Крышка ствольной коробки предохраняет от загрязнения части и механизмы, помещённые в ствольной коробке.

Прицельное приспособление служит для наведения автомата на цель при стрельбе на различные расстояния и состоит из прицела и мушки. Прицел включает колодку прицела, пластинчатую пружину, прицельную планку и хомутик. На прицельной планке прицела нанесена шкала с делениями от 1 до 10 и буквой «П». Цифры шкалы обозначают положенную дальность стрельбы в сотнях метров, а буква «П» — постоянную установку прицела, что соответствует прицелу 3. Мушка ввинчена в паз, который закрепляется в основании мушки.

Приклад и pistolетная рукоятка обеспечивают удобство при стрельбе.

Затворная рама с газовым поршнем предназначена для приведения в действие затвора и ударно-спускового механизма. Затвор служит для того, чтобы досылать патрон в патронник, закрывать канал ствола, разбивать капсюль и извлекать из патронника гильзу (патрон).

Возвратный механизм предназначен для возвращения затворной рамы с затвором в переднее положение.

Газовая трубка со ствольной накладкой направляет движение газового поршня и предохраняет руки автоматчика от ожогов при стрельбе.

С помощью **ударно-спускового механизма** курок спускают с боевого взвода или с взвода автоспуска, наносят удар по ударнику, обеспечивают ведение автоматического или одиночного огня, прекращают стрельбу; кроме того, он предназначен для предотвращения выстрелов при незапертом затворе и для постановки автомата на предохранитель.

Цевьё служит для удобства действий с автоматом и для предохранения рук автоматчика от ожогов.

Магазин предназначен для помещения патронов и подачи их в ствольную коробку.

Штык-нож присоединяется к автомату для поражения противника в бою, а также может использоваться в качестве ножа, пилы (для распиловки металла) и ножниц (для резки проволоки). Для ношения штыка-ножа на пояском ремне служат ножны. При необходимости они используются вместе со штыком-ножом для резки проволоки.

Боевой патрон состоит из пули, гильзы, порохового заряда и капсюля. 5,45-миллиметровые патроны выпускаются с обыкновенными и трассирующими пулями. Головная часть трассирующей пули окрашена в зелёный цвет. Для имитации стрельбы применяются холостые (без пули) патроны, стрельба которыми ведётся с применением специальной втулки.



Патрон: а — патрон с пулей со стальным сердечником; б — патрон с трассирующей пулей; в — холостой патрон; г — учебный патрон

АК-74М. Самый новый вариант, принят на вооружение Российской Армии в начале 1990х. Отличается от поздних АК-74 складным вбок пластиковым прикладом и планкой для крепления прицельных приспособлений на левой стороне ствольной коробки.

В комплект автомата входят: принадлежность, ремень и сумка для магазинов; в комплект автомата со складывающимся прикладом, кроме того, входит чехол для автомата с карманом для магазина, а в комплект автомата с ночным прицелом входит также ночной стрелковый прицел универсальный.

Автоматическое действие автомата основано на использовании энергии пороховых газов, отводимых из канала ствола в газовую камеру.

При выстреле часть пороховых газов, следующих за пулей, устремляется через отверстие в стенке ствола в газовую камеру, давит на переднюю стенку газового поршня и отбрасывает поршень и затворную раму с затвором в заднее положение. При отходе затворной рамы назад происходит отпирание затвора, затвор извлекает из патронника гильзу и выбрасывает ее наружу; затворная рама сжимает возвратную пружину и взводит курок (ставит его на взвод автоспуска).

В переднее положение затворная рама с затвором возвращается под действием возвратного механизма, затвор при этом досылает очередной патрон из магазина в патронник и закрывает канал ствола, а затворная рама выводит шептало автоспуска из-под взвода автоспуска курка. Курок становится на боевой взвод. Запирание затвора осуществляется его поворотом вокруг продольной оси вправо, в результате чего боевые выступы затвора заходят за боевые упоры ствольной коробки.

Если переводчик установлен на автоматический огонь, то стрельба будет продолжаться до тех пор, пока нажат спусковой крючок и в магазине есть патроны.

Если переводчик установлен на одиночный огонь, то при нажатии на спусковой крючок произойдет только один выстрел; для производства следующего выстрела необходимо отпустить спусковой крючок и нажать на него снова.

Неполная разборка и сборка АК-74.

Разборка автомата может быть неполная и полная: неполная - для чистки, смазки и осмотра автомата; полная - для чистки при сильном загрязнении автомата, после нахождения его под дождем или в снегу и при ремонте. Излишне частая разборка автомата вредна, так как ускоряет изнашивание частей и механизмов.

Разборку и сборку автомата производить на столе или чистой подстилке; части и механизмы класть в порядке разборки, обращаться с ними осторожно, не класть одну часть на другую и не применять излишних усилий и резких ударов. При сборке автомата сличить номера на его частях; у каждого автомата номеру на ствольной коробке должны соответствовать номера на газовой трубке, затворной раме, затворе, крышке ствольной коробки и других частях.

Обучение разборке и сборке на боевых автоматах допускается лишь в исключительных случаях и с соблюдением особой осторожности в обращении с частями и механизмами.

Порядок неполной разборки автомата:

1) Отделить магазин. Удерживая автомат левой рукой за шейку приклада или цевье, правой рукой обхватить магазин; нажимая большим пальцем на защелку, подать нижнюю часть магазина вперед и отделить его. После этого проверить, нет ли патрона в патроннике, для чего опустить переводчик вниз, поставив его в положение «АВ» или «ОД»; отвести рукоятку затворной рамы назад, осмотреть патронник, отпустить рукоятку затворной рамы и спустить курок с боевого взвода.

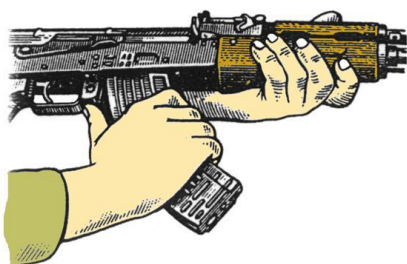

Отделение магазина

2) Вынуть пенал принадлежности из гнезда приклада. Утопить пальцем правой руки крышку гнезда так, чтобы пенал под действием пружины вышел из гнезда; раскрыть пенал и вынуть из него протирку, ершик, отвертку и выколотку.

У автоматов со складывающимся прикладом пенал носится в кармане сумки для магазинов.

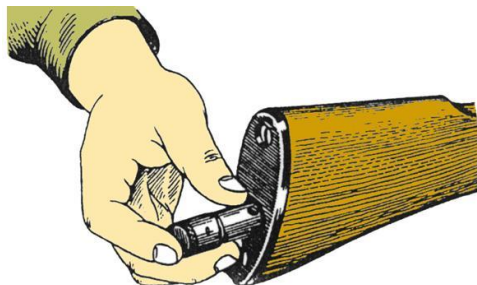

3) Отделить шомпол. Оттянуть конец шомпола от ствола так, чтобы его головка вышла из-под упора на основании мушки, и вынуть шомпол. При затруднительном отделении шомпола разрешается пользоваться выколоткой, которую следует вставить в отверстие головки шомпола, оттянуть от ствола конец шомпола и вынуть его.

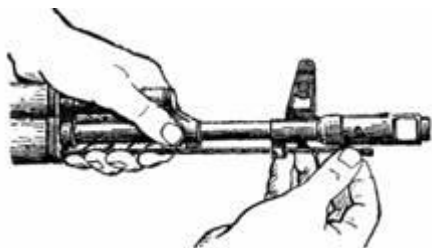

Отделение шомпола

4) Отделить у автомата дульный тормоз-компенсатор. Утопить отверткой фиксатор дульного тормоза-компенсатора. Свернуть дульный тормоз-компенсатор с резьбового выступа основания мушки (со ствола), вращая его против хода часовой стрелки. В случае чрезмерно тугого вращения дульного тормоза-компенсатора допускается производить отворачивание его с помощью выколотки (шомпола), вставленной в окна дульного тормоза-компенсатора.

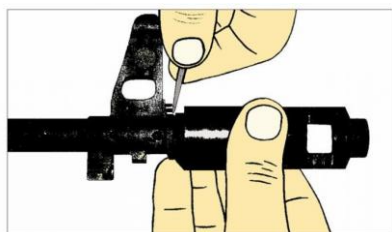

5) Отделить крышку ствольной коробки.левой рукой обхватить шейку приклада, большим пальцем этой руки нажать на выступ направляющего стержня возвратного механизма, правой рукой приподнять вверх заднюю часть крышки ствольной коробки и отделить крышку.



Отделение крышки ствольной коробки

6) Отделить возвратный механизм. Удерживая автомат левой рукой за шейку приклада, правой подать вперед направляющий стержень возвратного механизма до выхода его пятки из продольного паза ствольной коробки; приподнять задний конец направляющего стержня и извлечь возвратный механизм из канала затворной рамы.

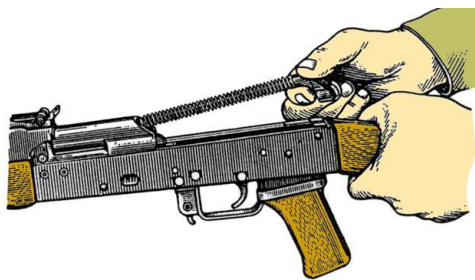

Отделение возвратного механизма

7) Отделить затворную раму с затвором. Продолжая удерживать автомат левой рукой, правой отвести затворную раму назад до отказа, приподнять ее вместе с затвором и отделить от ствольной коробки.

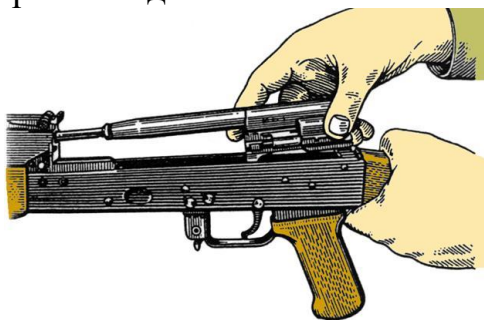

Отделение затворной рамы с затвором

8) Отделить затвор от затворной рамы. Взять затворную раму в левую руку затвором кверху; правой рукой отвести затвор назад, повернуть его так, чтобы ведущий выступ затвора вышел из фигурного выреза затворной рамы, и вывести затвор вперед.

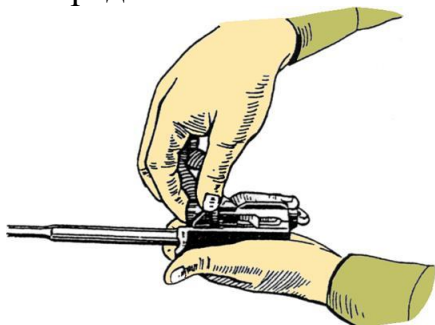

Отделение затвора от затворной рамы

9) Отделить газовую трубку со ствольной накладкой. Удерживая автомат левой рукой, правой надеть пенал принадлежности прямоугольным отверстием на выступ замыкателя газовой трубки, повернуть замыкатель от себя до вертикального положения и снять газовую трубку с патрубка газовой камеры.

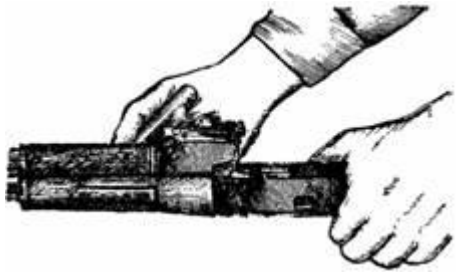

Поворот замыкателя газовой трубки с помощью пенала принадлежности

Порядок сборки автомата Калашникова после неполной разборки:

1) Присоединить газовую трубку со ствольной накладкой. Удерживая автомат левой рукой, правой надвинуть газовую трубку передним концом на патрубков газовой камеры и плотно прижать задний конец ствольной накладки к стволу; повернуть с помощью пенала принадлежности замыкатель на себя до входа его фиксатора в выем на колодке прицела.

2) Присоединить затвор к затворной раме. Взять затворную раму в левую руку, а затвор в правую и вставить его цилиндрической частью в канал рамы; повернуть затвор так, чтобы его ведущий выступ вошел в фигурный вырез затворной рамы, и продвинуть затвор вперед.

3) Присоединить затворную раму с затвором к ствольной коробке. Взять затворную раму в правую руку так, чтобы затвор удерживался большим пальцем в переднем положении.левой рукой обхватить шейку приклада, правой ввести газовый поршень в полость колодки прицела и продвинуть затворную раму вперед настолько, чтобы отгибы ствольной коробки вошли в пазы затворной рамы, небольшим усилием прижать ее к ствольной коробке и продвинуть вперед.

4) Присоединить возвратный механизм. Правой рукой ввести возвратный механизм в канал затворной рамы; сжимая возвратную пружину, подать направляющий стержень вперед и, опустив несколько книзу, ввести его пятку в продольный паз ствольной коробки.

5) Присоединить крышку ствольной коробки. Вставить крышку ствольной коробки передним концом в полукруглый вырез на колодке прицела; нажать на задний конец крышки ладонью правой руки вперед и книзу так, чтобы выступ направляющего стержня возвратного механизма вошел в отверстие крышки ствольной коробки.

6) Спустить курок с боевого взвода и поставить на предохранитель. Нажать на спусковой крючок и поднять переводчик вверх до отказа.

7) Присоединить у автомата дульный тормоз-компенсатор. Навернуть дульный тормоз-компенсатор на резьбовой выступ основания мушки (на ствол) до упора. Если паз дульного тормоза-компенсатора не совпал с фиксатором, необходимо отвернуть дульный тормоз-компенсатор (не более одного оборота) до совмещения паза с фиксатором.

8) Присоединить шомпол.

9) Вложить пенал в гнездо приклада. Уложить протирку, ершик, отвертку и выколотку в пенал и закрыть его крышкой, вложить пенал дном в гнездо

приклада и утопить его так, чтобы гнездо закрылось крышкой. У автоматов со складывающимся прикладом пенал убирается в карман сумки для магазинов

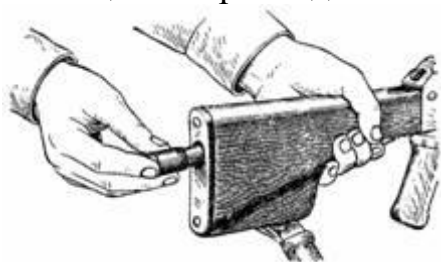

Вкладывание пенала принадлежности в гнездо приклада

10) Присоединить магазин к автомату (пулемету). Удерживая автомат левой рукой за шейку приклада или цевье, правой ввести в окно ствольной коробки зацеп магазина и повернуть магазин на себя так, чтобы защелка заскочила за опорный выступ магазина.



Присоединение магазина